

ВОДОЧИСТНАЯ СИСТЕМА
ОБРАТНОГО ОСМОСА

ГЕЙЗЕР ПРЕСТИЖ

ГЕЙЗЕР
Дизайн воды



МОДИФИКАЦИИ

- Гейзер-Пrestиж
- Гейзер-Пrestиж-П
- Гейзер-Пrestиж-ПМ
- Гейзер-Пrestиж-М

ИНСТРУКЦИЯ

по монтажу и эксплуатации
БЫТОВОГО ФИЛЬТРА



ПРИНЦИП ОЧИСТКИ ВОДЫ

В фильтрах серии ГЕЙЗЕР-Престиж применяется многоступенчатая схема очистки и кондиционирования воды сменными фильтрующими элементами.

Применяемые фильтрующие материалы*

1. Механические картриджи из полипропиленовых волокон (серии ЭФМ или РР) осуществляют очистку воды от грязи, взвешенных частиц и нерастворимых примесей. Ресурс до 6000 л.
2. Картридж СВС изготовлен из высококачественного прессованного кокосового угля по технологии «карбон-блок». Обладает большей сорбционной способностью, чем гранулированный уголь, обеспечивая более качественную очистку воды. Устраняет запах, улучшает вкус и цвет воды. Удаляет большинство органических соединений. Ресурс - до 7000 л.
3. При очистке воды методом обратного осмоса используются специальные мембраны. Сквозь отверстия мембраны (10^{-10} м.) проходят только молекулы воды, поэтому эффективность очистки может достигать 99,9%. Ресурс мембран - до 3500 л.
4. Для полного устранения запахов применяется постфильтр из прессованного активированного кокосового угля. Ресурс - до 6000 л.
5. Минерализатор создан на основе исключительно природных компонентов. насыщает воду полезными минеральными солями и микроэлементами. Ресурс - до 6000 л.

ТРЕБОВАНИЯ К ИСХОДНОЙ ВОДЕ

Внимание! Если давление воды на входе менее 2 атм. (для систем с помпой) и 3 атм. (для систем без помпы), то работа фильтра Гейзер Престиж невозможна.

Давление воды на входе в систему с помпой, атм	2-8
Давление воды на входе в систему без помпы, атм	3-8
рН	3-11
Температура воды, °С	+4...+40
Минерализация, мг/л	не более 1500
Концентрация хлоридов суммарно, мг/л	не более 1200
Мутность, мг/л	не более 1
Жесткость, мг-экв/л.	не более 7
Железо (Fe^{2+}), мг/л	не более 0,3
Железо (Fe^{3+}), мг/л	не более 0,3
Марганец (Mn), мг/л	не более 0,1
Перманганатная окисляемость, мг O_2 /л	не более 10
Общее микробное число, КОЕ/мл	не более 1000
Coli - индекс	1

Более высокие значения показателей требуют дополнительной предварительной очистки.

Внимание!

Если характеристики исходной воды не соответствуют указанным требованиям, то срок службы мембраны может быть меньше одного года.

МЕРЫ ПРЕДОСТОРОЖНОСТИ

Предохраняйте систему от ударов, падений и замерзания в ней воды.

Промывайте систему, как указано, перед началом эксплуатации, после очистки и замены сменных элементов и при длительных (более 2-х недель) перерывах в использовании.

В процессе фильтрации воды все картриджи должны находиться на своих местах, а трубы не должны резко перегибаться.

Хотя система задерживает и подавляет бактерии и вирусы, которые могут содержаться в исходной воде, рекомендуется использовать ее только с водой, безопасной в микробиологическом отношении и отвечающей «Требованиям к исходной воде». Не фильтруйте воду неизвестного качества.

Если вода не городского водопровода, необходимо провести ее анализ. Не храните систему и картриджи вблизи аэрозолей и токсичных веществ.

Не вносите изменения в конструкцию системы.

ТЕХНИЧЕСКИЕ ХАРАКТЕРИСТИКИ

Объем накопительного бака (объем воды в накопительном баке составляет 40...70% его объема, в зависимости от давления в подводящем водопроводе), л	12*
Избыточное давление воздуха в накопительном баке, атм	0,4-0,5
Производительность (зависит от давления и температуры воды), л/сутки	до 200
Температура очищаемой воды, °С	+4...+40
Габариты (без накопительного бака), мм	470*380*420

* Возможна комплектация накопительным баком 7,6 и 3,8 л.

ЭЛЕКТРИЧЕСКАЯ СХЕМА СИСТЕМЫ ОБРАТНОГО ОСМОСА ДЛЯ МОДЕЛЕЙ С ПОМПОЙ



СХЕМА ПОДКЛЮЧЕНИЯ И КОМПЛЕКТ Поставки ГЕЙЗЕР-ПРЕСТИЖ

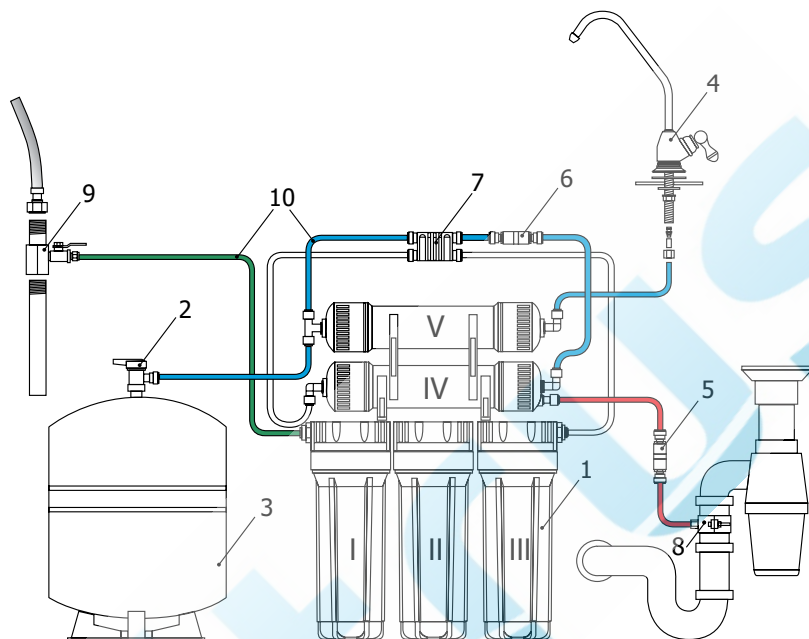

- | | |
|--|----------|
| 1. Корпуса с фильтрующими элементами в сборе на каркасе..... | 1 компл. |
| I - корпус механического фильтра | |
| II, III- корпус угольного фильтра | |
| IV - корпус мембраны обратного осмоса | |
| V - корпус угольного постфильтра | |
| 2. Вентиль накопительного бака..... | 1 шт. |
| 3. Накопительный бак..... | 1 шт. |
| 4. Кран чистой воды..... | 1 компл. |
| 5. Ограничитель дренажного потока..... | 1 шт. |
| 6. Обратный клапан..... | 1 шт. |
| 7. Автопереключатель воды..... | 1 шт. |
| 8. Дренажный хомут..... | 1 компл. |
| 9. Тройник (адаптер) с краном подачи воды..... | 1 компл. |
| 10. Трубка JG 1/4"..... | 1 компл. |

* Производитель оставляет за собой право вносить в конструкцию и комплектацию системы незначительные улучшения без их отражения в данной инструкции.

** Возможны варианты комплектации накопительной емкостью 12, 7,6, 3,8 литра

СХЕМА ПОДКЛЮЧЕНИЯ И КОМПЛЕКТ ПОСТАВКИ ГЕЙЗЕР-ПРЕСТИЖ-М

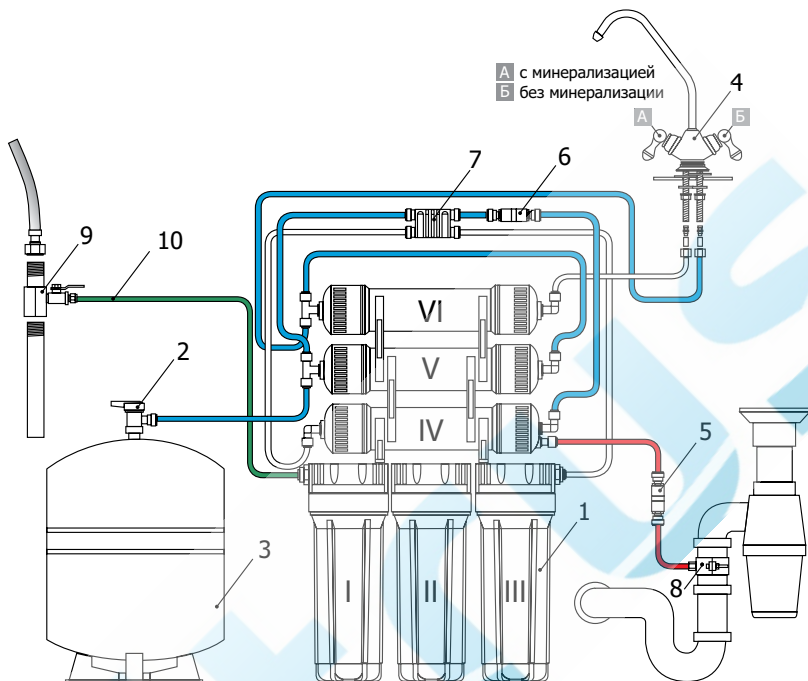

- | | |
|--|----------|
| 1. Корпуса с фильтрующими элементами в сборе на каркасе..... | 1 компл. |
| I - корпус механического фильтра | |
| II, III- корпус угольного фильтра | |
| IV - корпус мембраны обратного осмоса | |
| V - корпус угольного постфильтра | |
| VI - корпус минерализатора | |
| 2. Вентиль накопительного бака..... | 1 шт. |
| 3. Накопительный бак..... | 1 шт. |
| 4. Кран чистой воды..... | 1 компл. |
| 5. Ограничитель дренажного потока..... | 1 шт. |
| 6. Обратный клапан..... | 1 шт. |
| 7. Автопереключатель воды..... | 1 шт. |
| 8. Дренажный хомут..... | 1 компл. |
| 9. Тройник (адаптер) с краном подачи воды..... | 1 компл. |
| 10. Трубка JG 1/4"..... | 1 компл. |

* Производитель оставляет за собой право вносить в конструкцию и комплектацию системы незначительные улучшения без их отражения в данной инструкции.

СХЕМА ПОДКЛЮЧЕНИЯ И КОМПЛЕКТ Поставки ГЕЙЗЕР-ПРЕСТИЖ-П

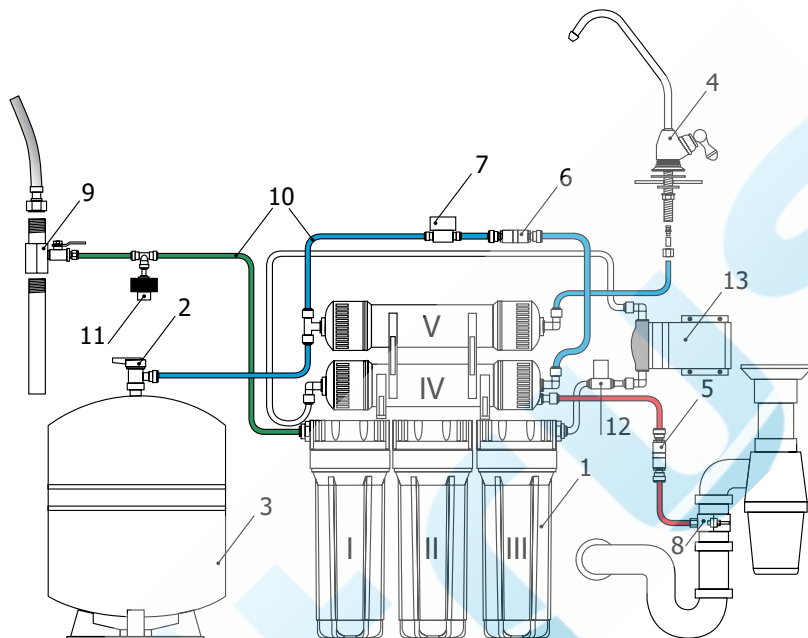

- | | |
|--|----------|
| 1. Корпуса с фильтрующими элементами в сборе на каркасе..... | 1 компл. |
| I - корпус механического фильтра | |
| II, III- корпус угольного фильтра | |
| IV - корпус мембраны обратного осмоса | |
| V - корпус угольного постфильтра | |
| 2. Вентиль накопительного бака..... | 1 шт. |
| 3. Накопительный бак..... | 1 шт. |
| 4. Кран чистой воды..... | 1 компл. |
| 5. Ограничитель дренажного потока | 1 шт. |
| 6. Обратный клапан..... | 1 шт. |
| 7. Реле высокого давления | 1 шт. |
| 8. Дренажный хомут | 1 компл. |
| 9. Тройник (адаптер) с краном подачи воды..... | 1 компл. |
| 10. Трубка JG 1/4" | 1 компл. |
| 11. Реле низкого давления | 1 шт. |
| 12. Соленоидный клапан..... | 1 шт. |
| 13. Насос(помпа)..... | 1 шт. |

* Производитель оставляет за собой право вносить в конструкцию и комплектацию системы незначительные улучшения без их отражения в данной инструкции.

СХЕМА ПОДКЛЮЧЕНИЯ И КОМПЛЕКТ ПОСТАВКИ ГЕЙЗЕР-ПРЕСТИЖ-ПМ

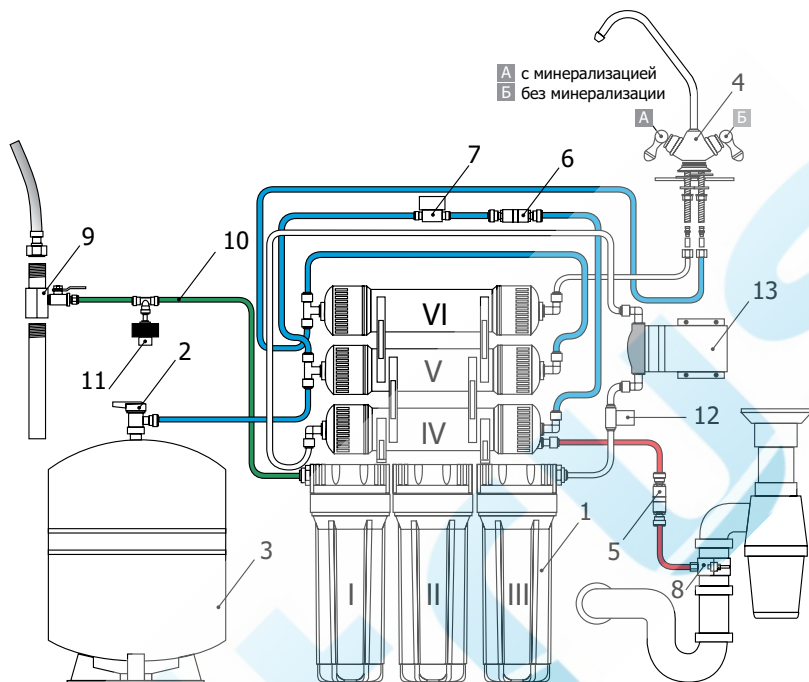

1. Корпуса с фильтрующими элементами в сборе на каркасе.....1 компл.
 - I - корпус механического фильтра
 - II, III- корпус угольного фильтра
 - IV - корпус мембраны обратного осмоса
 - V - корпус угольного постфильтра
 - VI - корпус минерализатора
2. Вентиль накопительного бака.....1 шт.
3. Накопительный бак.....1 шт.
4. Кран чистой воды.....1 компл.
5. Ограничитель дренажного потока1 шт.
6. Обратный клапан.....1 шт.
7. Реле высокого давления1 шт.
8. Дренажный хомут1 компл.
9. Тройник (адаптер) с краном подачи воды.....1 компл.
10. Трубка JG 1/4"1 компл.
11. Реле низкого давления1 шт.
12. Соленоидный клапан.....1 шт.
13. Насос(помпа).....1 шт.

* Производитель оставляет за собой право вносить в конструкцию и комплектацию системы незначительные улучшения без их отражения в данной инструкции.

МОНТАЖ СИСТЕМЫ

Рекомендуем доверить монтаж системы специалистам, либо произвести установку строго по инструкции.

Не рекомендуется разбирать заводские соединения - система поставляется в собранном виде и испытанной на высокое давление.

Система подключается к магистрали ХОЛОДНОЙ воды.

Выньте фильтр из упаковочной коробки. Удалите транспортные заглушки (!).

Установите кронштейн с корпусами (и картриджами) в удобном месте на высоте не менее 15 см от дна корпусов до пола.

Разместите накопительный бак на расстоянии не менее 1 метра от нагревательных приборов.



Подключение к водопроводу

Перекройте подачу воды к месту подключения.

Установите тройник адаптер (А) в магистрали холодной воды, уплотнив соединения (1)

Верните в адаптер шаровый кран подачи воды (2)

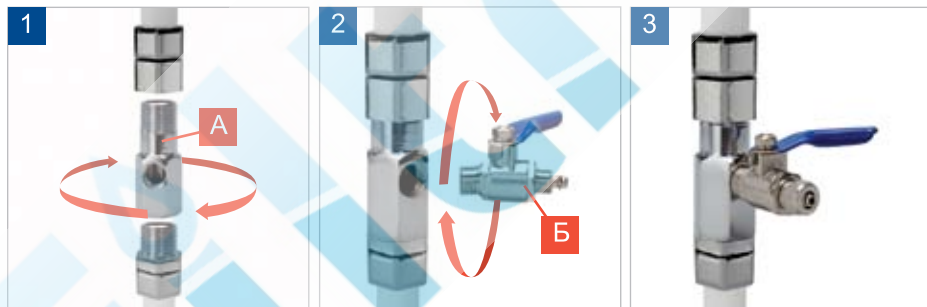

В гайку (В) вставьте трубку зеленого цвета (4)

Трубку вставьте в штуцер шарового крана до упора и плотно закрутите гайку (5)



Свободный конец этой трубки присоединяется на вход фильтра или к тройнику реле низкого давления (для моделей с помпой) (1).

Вверните вентиль накопительной емкости в накопительный бак (2), один конец синей трубки вставьте в присоединение крана, а второй в тройник (3).



Вывод дренажа

В пластмассовой трубе слива воды из раковины в канализацию (лучше после сифона) просверлите отверстие диаметром 7 мм.

Наденьте на трубу слива хомут (Д).

Вставьте трубку красного цвета от ограничителя дренажного потока (поз. 5, см. Схема подключения) через хомут (Д) в просверленное отверстие, положив прокладку (Г).



Подключение крана чистой воды

Просверлите в мойке отверстие диаметром 12 мм. Произведите сборку крана в следующей последовательности:

- кран
- шайба декоративная
- резиновая прокладка
- пластмассовая шайба
- металлическая шайба
- гайка

Закрепите кран на мойке.



В гайку (Е) проденьте трубку синего цвета (1). Пистон (Ж) вставьте внутрь трубки до упора (2). Закрутите на резьбовой шток крана гайку (3).

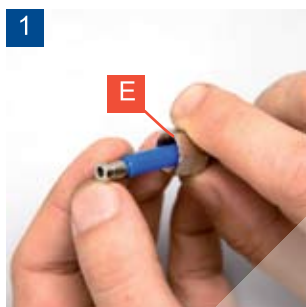

Подключение минерализатора

Установите корпус на кронштейны и присоедините его трубками, соблюдая направление потока: от корпуса - на вход, от выхода - к крану чистой воды (см. стр. 5 и 7).

Перед запуском системы проверьте правильность всех подключений.

ПРОМЫВКА СИСТЕМЫ

Закройте кран накопительного бака, откройте кран чистой воды и кран подачи воды. Через 3-5 минут вода начнет капать из крана чистой воды. Оставьте кран чистой воды открытым 10 минут, затем закройте его и откройте кран бака на несколько часов. В баке будет создаваться давление.

Внимание!

Не пейте воду, полученную при первом заполнении бака. После заполнения бака откройте кран чистой воды, слейте ВЕСЬ бак и вновь наполните его, как описано, что займет несколько часов в зависимости от давления в подающей магистрали. Эту воду можно пить. Промывку системы следует делать еще в двух случаях:

- после длительных (более 2-х недель) перерывов в использовании;
- после обслуживания (например, замены картриджей)

ОБСЛУЖИВАНИЕ СИСТЕМЫ

Замена картриджей I, II, III ступени

Перекройте воду на входе и на накопительном баке. Откройте кран чистой воды, для сброса давления в системе. При помощи ключа снимите колбу корпуса фильтра (1) и поменяйте соответствующий картридж. Уплотнительное кольцо перед повторной установкой рекомендуется смазать пищевым силиконом или вазелином (не путать с герметиком). Установите колбу на место и затяните ключом. Проверьте систему на герметичность.



Замена обратноосмотической мембраны

В целях сохранности мембраны при транспортировке и хранении, она поставляется, герметично запаянная. Перед установкой снимите упаковку, перекройте краны бака и подачи воды, откройте кран чистой воды и отсоедините трубки подключения корпуса VI (1). Извлеките старую мембрану (2). Установите новую мембрану, смазав уплотнения пищевым силиконом или вазелином(3) Закрутите крышку корпуса мембраны. Для замены используйте только рекомендуемые мембраны.

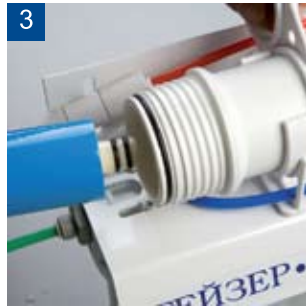
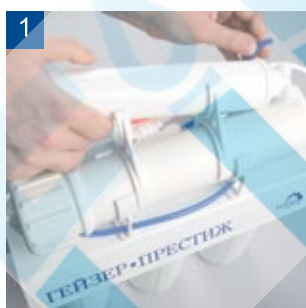

Замена угольного постфильтра и минерализатора

Отсоедините трубки корпуса (1), замените постфильтр новым, подсоедините трубки. Замена минерализатора производится аналогичным образом.

Примечание. Не путайте вход и выход воды на постфильтре. Направление потока воды указано стрелкой на корпусе постфильтра.

ПЕРЕЧЕНЬ ВОЗМОЖНЫХ НЕИСПРАВНОСТЕЙ И СПОСОБЫ ИХ УСТРАНЕНИЯ

Возможная неисправность	Причины	Способ устранения	Примечание
Из крана чистой воды идет вода белого цвета	В системе воздух	Постепенно воздух сам выйдет из системы	Это нормальная ситуация при запуске новой системы или замене фильтрующих модулей
Вода не поступает в накопительную емкость или поступает медленно	Низкое давление в подводящей магистрали (менее 3 атм)	Установить блок повышения давления	Скорость поступления воды в накопительную емкость (после мембраны) должна быть 75-100 мл/мин.
	Забиты картриджи 1,2,3 ступеней предфильтрации	Почистить или заменить картридж	Картриджи могут быстро забиться от залпового сброса грязи в водопровод или если через них постоянно течет вода, т.е. не перекрывается дренажный поток.
	Забита осмотическая мембрана	Заменить	Мембрана может достаточно быстро забиться, если работает на жесткой воде
	Неисправен автопереклю­чател­ь	Заменить	Автопереклю­чател­ь может не работать из-за заводского брака
	Препятствия в трубопроводах	Проверить и устранить	
Из накопительного бака поступает очень мало воды	Система только что начала работать		Заполнение бака в зависимости от температуры воды и давления в магистрали может составить от 4 до 6 часов.
	Низкое избыточное давление в накопительном баке	Увеличить давление	Нормальное давление в пустом баке должно быть 0,4-0,5 атм.
Утечки воды	Фитинги не затянуты	Затянуть соединения	
Вода имеет привкус или неприятный запах	Угольный постфильтр исчерпал свой ресурс	Заменить	
	Остатки консерванта в накопительном баке	Слить всю воду из бака и снова наполнить его	
Дренажный поток не перекрывается после наполнения накопительной емкости	Пониженное давление в подводящей магистрали и, как следствие, не работает автопереклю­чател­ь*	Установить блок повышения давления	Автопереклю­чател­ь устойчиво работает при давлении более 2,5 атм
	Неисправен автопереклю­чател­ь	Заменить	Автопереклю­чател­ь может не работать из-за заводского брака

ВЫЗОВ МАСТЕРА ПО ТЕЛЕФОНУ:

в Москве: 380-07-45

в Санкт-Петербурге: 534-83-51
297-88-14

в Ростове-на-Дону: 206-17-94
206-17-91

в Краснодаре: 221-05-82
221-13-64

АДРЕС СЕРВИСНОЙ СЛУЖБЫ

■ САНКТ-ПЕТЕРБУРГ
2-й Муринский пр., 30
E-mail: service@geizer.com
Телефон/Факс: +7 (812) 534-83-51

■ МОСКВА
ул. Южнопортовая, 7
Телефон: +7 (495) 380-07-45

■ РОСТОВ-НА-ДОНУ
ул. Вавилова, 67
Телефон: +7 (863) 206-17-91
+7 (863) 206-17-94

■ КРАСНОДАР
ул. Тургенева, 139
Телефон: +7 (861) 221-05-82
+7 (861) 221-13-64

ТАЛОН

на установку
бытового стационарного фильтра

Гейзер Престиж

В ДРУГИХ ГОРОДАХ

Координаты службы сервиса в Вашем городе
вы можете найти в интернете на сайте www.geizer.com
или узнать по телефону в Санкт-Петербурге (812) 605-00-55



СТАНДАРТНОЕ ПОДКЛЮЧЕНИЕ производится на безвозмездной основе, на трубы диаметром 0,5 дюйма при наличии крана для отключения воды непосредственно в квартире. Состоит из следующих видов работ, с использованием поставляемого с фильтром комплекта для подключения:

- установка тройника и шарового крана в подводящую водопроводную трубу
- установка крана для чистой воды на мойку из нержавеющей стали или на столешницу из ДСП толщиной до 4 см.
- монтаж фильтра и подводящей арматуры
- проверка системы на герметичность и функциональность

Данный талон дает право на бесплатное подключение бытового стационарного фильтра компании ГЕЙЗЕР в городе Санкт-Петербурге (в пределах КАД), в городе Москве (в пределах МКАД), в городе Ростов-на-Дону, в городе Краснодаре.

ОТДЕЛЬНО ОПЛАЧИВАЕТСЯ

- выезд представителя предприятия-изготовителя в нерабочее время
- выезд представителя предприятия-изготовителя за пределы зоны, указанной в пункте СТАНДАРТНОЕ ПОДКЛЮЧЕНИЕ
- подключение к существующим точкам водоснабжения, где не обеспечено гибкое соединение и требуется изменение конструкции трубопровода с применением специального инструмента и дополнительных материалов и комплектующих
- установка крана для чистой воды на поверхности, где требуется применение специального оборудования, и изготовленной из: чугуна, искусственного камня, керамогранита и других искусственных материалов

Сервисная служба предприятия-изготовителя не несет ответственность за состояние подводящих водопроводных труб и сантехнической арматуры покупателя.

Неудовлетворительное состояние подводящих водопроводных труб, сантехнической арматуры и невыполнение покупателем необходимых условий согласно инструкции по эксплуатации для подключения фильтра является основанием для отказа представителя предприятия-изготовителя осуществить подключение.

ВНИМАНИЕ: в случае самостоятельного подключения фильтра предприятие-изготовитель не несет ответственности и не принимает претензии, вызванные неправильным подключением.

ГАРАНТИЙНЫЙ ТАЛОН НА ПОДКЛЮЧЕНИЕ

(остается у покупателя)

Модель фильтра _____ Дата установки «__» _____ 20__ г.

Адрес установки _____

ФИО представителя _____ Подпись _____

Стандартное подключение ДА НЕТ

_____ (причина отказа)

Выполнены дополнительные работы:

АКТ ВЫПОЛНЕННЫХ РАБОТ

(забирается представителем сервисной службы)

Модель фильтра _____ Дата установки «__» _____ 20__ г.

Адрес установки _____

ФИО представителя _____ Подпись _____

Стандартное подключение ДА НЕТ

_____ (причина отказа)

Выполнены дополнительные работы:

ФИО покупателя _____

Претензий к установке не имею _____

_____ (подпись покупателя)

(штамп магазина)

МЕРЫ ПРЕДОСТОРОЖНОСТИ, ХРАНЕНИЯ И ТРАНСПОРТИРОВКИ

Предохраняйте фильтр от ударов, падений и замерзания. Транспортировка фильтра допускается в любых закрытых транспортных средствах (кроме неотапливаемых отсеков самолетов) в соответствии с правилами и нормами перевозки, действующими на данном виде транспорта. Хранение фильтра производится в упакованном виде, на расстоянии не менее 1 м. от отопительных приборов, при температуре от +5 до 40 °С. Не допускается воздействие аэрозолей, агрессивных и пахучих веществ.

ГАРАНТИЙНЫЕ ОБЯЗАТЕЛЬСТВА

Гарантийный срок эксплуатации фильтра - 12 месяцев со дня продажи. При отсутствии даты продажи и штампа торгующей организации гарантийный срок исчисляется с даты выпуска фильтра. Гарантия не распространяется на картриджи, для них в разделе 1 указан ресурс. Замена картриджей, при обнаружении в них заводских дефектов производится только после проведения экспертизы представителями сервис-службы.

Изготовитель снимает с себя ответственность за работу фильтра и возможные последствия в случаях, если:

- фильтр и комплектующие имеют механические повреждения.
- при подключении и эксплуатации не соблюдались требования данной инструкции.
- картриджи выработали свой ресурс.
- фильтр использовался не по назначению (для очистки агрессивных жидкостей).

Средний срок эксплуатации фильтра 10 лет. Техническое обслуживание и постгарантийный ремонт производится предприятием-изготовителем или его региональными представителями.

Сервисная служба гарантирует в течении 6 месяцев бесплатное устранение неисправностей в соединениях и креплениях фильтра, возникших по вине представителя-изготовителя, при проведении работ по установке фильтра.

ПО ВОПРОСАМ ГАРАНТИЙНОГО ОБСЛУЖИВАНИЯ ОБРАЩАТЬСЯ:

ГАРАНТИЙНЫЙ ТАЛОН

Дата выпуска _____

Тех.контролер предприятия-изготовителя _____

Заполняет торгующая организация _____

Дата продажи _____

Штамп магазина _____



ИЗГОТОВИТЕЛЬ ООО "АКВАТОРИЯ"

Санкт-Петербург
191036, ул. Гончарная, д.10
Телефон/Факс: +7 (812) 605-00-55
(многоканальный)
Почтовый адрес: 195279, а/я 379
E-mail: office@geizer.com



Сертификат соответствия № РОСС RU.ME96.BO2845
Санитарно-эпидемиологическое заключение
№ 77.01.06.369.П.056055.12.05 до 21.12.2010 г.
Изготавливается по ТУ 3697-011-48981941-2005

ПРЕДСТАВИТЕЛЬСТВА:

Москва
115432, ул. Южнопортовая, 7
Телефон: +7 (495) 380-07-45
(многоканальный)
e-mail: moscow@geizer.com

Ростов-на-Дону
344064, ул. Вавилова, 67
Телефон: +7 (863) 206-17-91
+7 (863) 206-17-94
e-mail: rostov@geizer.com

Краснодар
350049, ул. Тургенева, 139
Телефон: +7 (861) 221-05-82
e-mail: krasnodar@geizer.com