

# ФИЛЬТР ДЛЯ ОЧИСТКИ ВОДЫ

**FITaqua**<sup>®</sup>  
High-Tech purification



## СИСТЕМА ОБРАТНОГО ОСМОСА

## REVERSE OSMOSIS SYSTEM

*Руководство по эксплуатации*



Киев 2011

## **Уважаемый покупатель!**

*Мы признательны Вам за то, что Вы остановили свой выбор на нашем фильтре. По сравнению с другими системами обратного осмоса, наш фильтр обладает специально разработанной для отечественных условий системой предварительной очистки воды, которая позволяет:*

- *очищать и, при необходимости, умягчать очень жесткую воду. Благодаря чему устраняется образование осадка и накипи при нагревании и кипячении воды;*
- *максимально защитить мембрану (наиболее ответственную часть фильтра) и значительно увеличить её ресурс и срок службы;*
- *устранять солоноватый вкус воды, вызванный её повышенной минерализацией (вода из глубоких скважин).*

Для достижения наилучших результатов рекомендуем Вам подробно ознакомиться с настоящей инструкцией и сохранить её в будущем. Во избежание проблем и ошибок внимательно изучите меры безопасности, и строго соблюдайте все рекомендации по установке системы.

### **Краткое техническое описание и инструкция по эксплуатации.**

Обратный осмос, известный также как гиперфильтрация, лучший из известных способов фильтрации. Обратный осмос является натуральным процессом, суть которого заключается в удалении из воды даже маленьких частичек размером с ионы. Системы обратного осмоса являются так называемыми абсолютными фильтрами, которые используются для очистки воды и удаления из нее солей и других включений с тем, чтобы улучшить цвет, вкус или свойства жидкости. Вода, очищенная этим способом отвечает самым строгим из существующих требований.

Сердцем системы в технологии обратного осмоса является полупроницаемая мембрана с размером пор, которые настолько мелкие, что пропускают только молекулы воды, полезные микроэлементы и практически полностью задерживают загрязняющие вещества. Наиболее часто в технологии обратного осмоса используется процесс, известный как перекрестное течение, что позволяет мембране самоочищаться. В то время как очищенная часть жидкости проходит через мембрану, другая ее часть двигается в обратном направлении, вымывая из мембраны отфильтрованные примеси. В процессе обратного осмоса требуется избыточное давление, которое создается в водопроводной сети или специальным насосом и проталкивает жидкость через поры мембраны.

Системы обратного осмоса способны задерживать бактерии, соли, сахара, протеины, частицы красителей и другие загрязняющих веществ, молекулярная масса которых больше молекулярной массы молекул воды. Это значит, что чем больше размер частицы, тем выше вероятность того, что она будет задержана мембраной.

Основные действующие компоненты системы:

- трехкаскадный предварительный фильтр
- обратноосмотическая мембрана
- фильтр-кондиционер из активированного угля
- минерализатор
- картридж, содержащий биокерамические гранулы
- накопительный бак



Даже самая простая система не может использоваться без первых трех каскадов, в то время как последние три служат для удовлетворения специфических нужд покупателя. Правильный подбор и использование каждого компонента являются необходимыми для обеспечения правильной и бесперебойной работы системы.

**Степень очистки мембран приведена в таблице.**

Вид примеси	Степень очистки	Вид примеси	Степень очистки
Алюминий	88 - 99%	Кадмий	98 - 99%
Аммиак	86 - 92%	Марганец	96 - 98%
Хром	96 - 98%	Медь	95 - 99%
Цианиды	92 - 98%	Свинец	96 - 98%
Цинк	94 - 97%	Серебро	86 - 98%
Стронций	87 - 90%	Пестициды	99- 100%
Железо	98 - 99%	Бактерии и цисты	99-100%

### Технические характеристики

Кол-во ступеней фильтрации	Пять - девять (Примечание: комплект поставки оговаривается в паспорте на установку)
Первая	Мелкопористый картридж, осуществляющий очистку воды от механических примесей, взвесей, частиц ржавчины и т.п. размером <b>5-20 мкм. Ресурс - 2000-5000л.</b>
Вторая	Этап химической очистки. Уменьшение содержания в воде органических химикалий, пестицидов гербицидов, тяжелых металлов, хлора и его производных ядовитых соединений, изменяется вкус, запах, цвет и аромат воды. <b>Степень очистки: 5-10 мкм. Ресурс 2000-5000л.</b>
Третья	Мелкопористый картридж, осуществляющий очистку воды от механических примесей, взвесей, частиц ржавчины и т.п. размером до <b>1-5 мкм. Ресурс - 2000-5000л.</b>
Четвертая	Тонкопленочная полиамидная мембрана. Пропускает только полезные микроэлементы и молекулы воды, вредные примеси удаляются в дренаж. <b>Степень очистки - 10<sup>-4</sup> мкм. Ресурс (номинальный) 4000-5000л.</b>
Пятая (Опционально)	Ультрафиолетовая лампа для обеззараживания воды. Длина волны излучения ультрафиолетовой лампы – 253,7 нм. Излучение разрушает молекулы ДНК в клетках бактерий и микроорганизмов, препятствуя их размножению. Выходящая через верхний порт вода стерилизована и готова к потреблению.
Шестая	Гранулированный активированный кокосовый уголь кондиционирует очищенную воду, устраняя посторонние привкусы и запахи. <b>Ресурс - около 6000 л.</b>
Седьмая	Картридж минерализатор, осуществляющий минерализацию очищенной воды минералами, микроэлементами, полезными веществами в оптимальных соотношениях. <b>Ресурс - около 6000 л.</b>
Восьмая	Картридж, содержащий биокерамические гранулы, которые производят структурирование воды и восстанавливают ее природные биоэнергетические свойства. Вода прошедшая такую обработку повышает защитные функции организма, процессы очистки, благотворно влияет на кроветворные функции и т.п.
Произв-сть	до 75 галлонов/сутки (до 250 л/сут)
Мин. сброс в дренаж	>92%
Накопительный бак	15 л
Размеры	145x395x440+бак
Рабочее давление	0,15 – 0,6 МПа
Вес	Не более 13 кг



**1. Требования к качеству воды, подаваемой на системы обратного осмоса.**

**1.1. Химические показатели:**

- Водородный показатель, pH ..... 4-10
- Железо, Fe<sup>2+</sup> ..... ≤1мг/л
- Железо Fe<sup>3+</sup> ..... ≤0,3мг/л
- Жесткость, мг-экв/л - ..... ≤20
- Кальций, магний (Ca<sup>2+</sup> + Mg<sup>2+</sup> ) ..... ≤140 мг/л
- Марганец ..... ≤2 мг/л
- Мутность ..... ≤2 мг/л
- Окисляемость перманганатная O<sub>2</sub>/л..... ≤10
- Общая минерализация ..... ≤1000 мг/л
- Хлор свободный остаточный ..... ≤1 мг/л
- Хлориды ..... ≤1000 мг/л

**1.2. Микробиологические показатели.**

- Число микроорганизмов в 1см<sup>3</sup> ..... ≤1000
- Число бактерий группы кишечных палочек в 1 литре (коли-индекс) ≤30

**1.3. Физико-технические параметры**

- Давление в водопроводной сети: ..... 2,6-6 атм.
- Температура воды в водопроводной сети ..... 4-40°C.
- Температура окружающей среды, не менее ..... 18°C



## 2. Общая схема семиступенчатой системы серии RO.

Типовая конструкция и схема монтажа обратноосмотической системы приведена на рис.1:



Рис.1

1. Тройник подключения к сети водоснабжения
2. Корпус с полипропиленовым картриджем AC-YRN-10-5
3. Корпус с картриджем с активированным гранулированным углем AC-GAC-10
4. Корпус с полипропиленовым картриджем AC-PP-10-1
5. Датчик низкого давления (опция)
6. Подкачивающий насос (опция)
7. Автоматически закрывающийся клапан
8. Датчик высокого давления (опция)
9. Корпус с обратноосмотической мембраной AC-75-OM
10. Ограничитель потока
11. Пост-фильтр с активированным углем AC-IL-GAC
12. Ультрафиолетовая лампа (опция) AP-UVL
13. Кран бака
14. Накопительный бак
15. Минерализатор AC-IL-MIN (опция)
16. Картридж с биокермическими гранулами AC-IL-BIO(опция)
17. Двойной кран с керамическим покрытием (одинарный, если система не оснащена минерализатором)
18. Хомут дренажный

## Подключение повысительного насоса «Shark» (рис.2)

1. Подсоединить **желтый** шланг одной стороной к фитингу с надписью **IN(7)** и фитингу после позиции (4)
2. Синим шлангом соединить выход с насоса **OUT (5)** и вход на клапане (8) **IN (рис.2)**
3. Тройник с красным шлангом вставить в отверстие с цифрой «4»(см. схему на рис.2) на клапане (8), а другой конец вставить в отверстие **High Pressure Switch (6)**

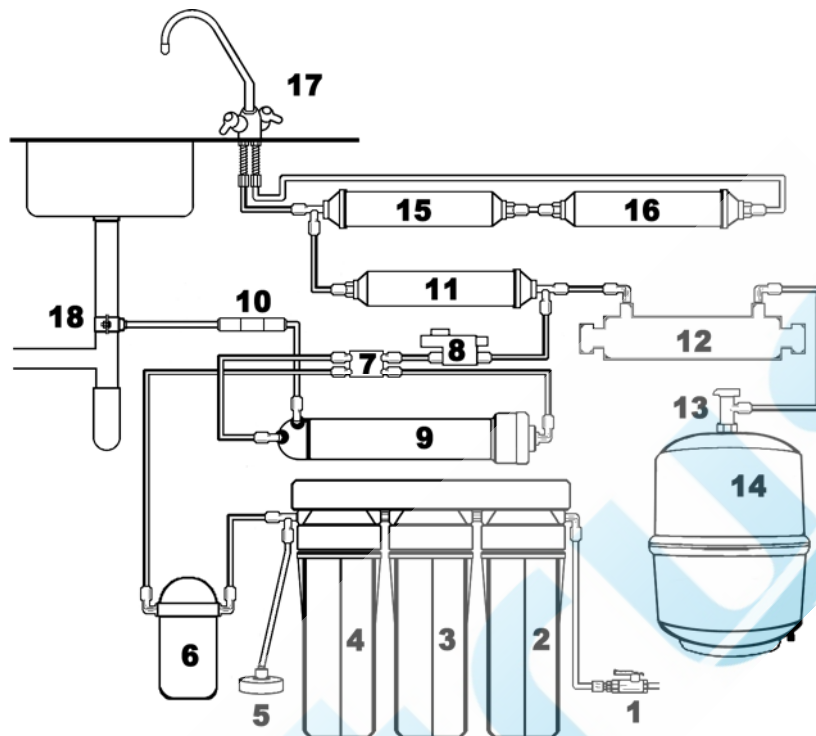

Рис.2

1. тройник подключения	10. Ограничитель потока
2. корпус с полипропиленовым картриджем AC-YRN-10-5	11. Кран бака
3. Корпус с картриджем с активированным гранулированным углем AC-GAC-10	12. Пост-фильтр с активированным углем AC-IL-GAC
4. Корпус с полипропиленовым картриджем AC-PP-10-1	13. Картридж с биокермическими гранулами AC-IL-БИО(опция)Кран бака
5. выход с насоса	14. Накопительный бак
6. выход на бак для датчика вкл. насоса	15. Минерализатор AC-IL-MIN (опция)
7. вход на насос после пред-очистки	16. Двойной кран с керамическим покрытием (одинарный, если система не оснащена минерализатором)
8. автоматически закрывающийся клапан	17. Хомут дренажный
9. Корпус с обратноосмотической мембраной AC-75-OM	

### 3. Подключение систем очистки воды серии RO в водопроводную сеть.

#### 3.1. СОЕДИНЕНИЕ ГИБКИХ ТРУБОК БЫСТРО РАЗЪЕМНЫМИ КОННЕКТОРАМИ

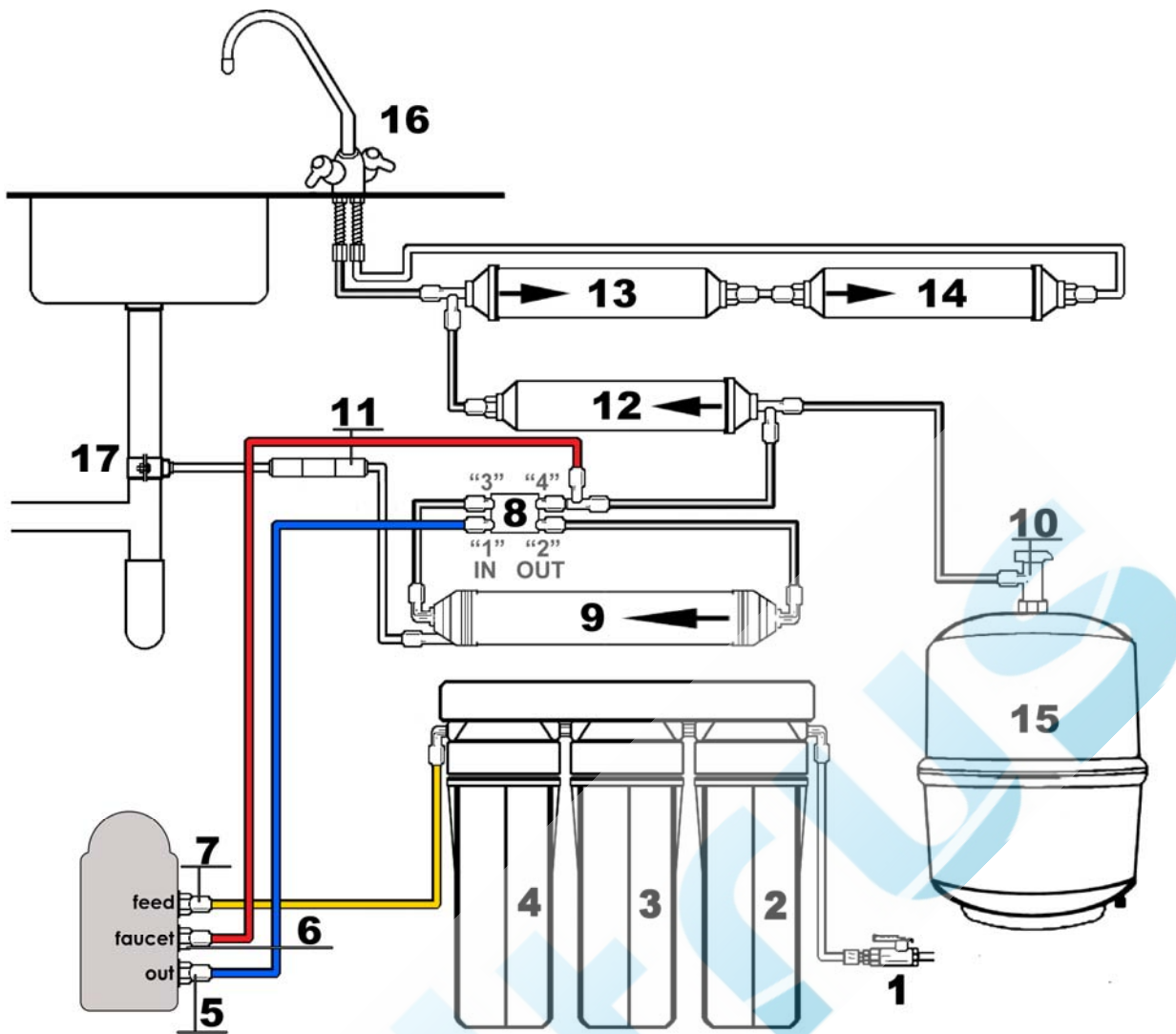
**ВНИМАНИЕ:** прежде, чем резать трубки, убедитесь, что Вы правильно определили их длину. Для подсоединения четырех цветных трубок не требуется инструментов. Трубки должны быть обрезаны ровно, иначе возможны протечки в местах соединений. См. стр. 8-9, чтобы понять, какие трубки куда подсоединить.

ПРИСОЕДИНИТЬ - ОЧЕНЬ ПРОСТО!

- Отрежьте трубку под прямым углом.
- Вставьте ее в коннектор до упора. Для герметизации соединения приложите дополнительное усилие. При этом трубка утопится еще примерно на 3 мм и будет плотно обжата резиновым кольцом коннектора.

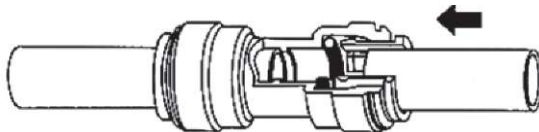

Слегка потяните трубки для проверки соединения.

ТРУБКА ЗАКРЕПЛЕНА



Рис. 3

Для предотвращения случайного разъединения зафиксируйте кольцо синей скобой (рис. 3).

ОТСОЕДИНИТЬ НЕ МЕНЕЕ ПРОСТО

- Убедитесь в отсутствии давления в трубке.
- Снимите синюю скобу, предотвращающую случайное разъединение.
- Нажмите на кольцо у основания.
- Вытяните трубку, удерживая кольцо нажатым.

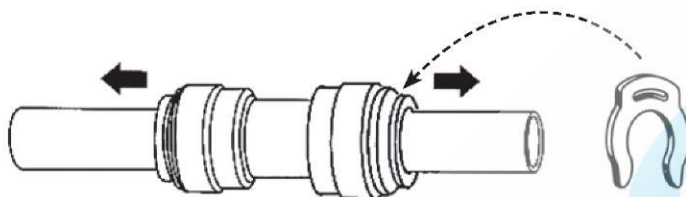

Рис. 4

3.2. Вставьте картриджи в корпуса в следующей последовательности:

- **1 корпус** - картридж, осуществляющий очистку воды от механических примесей размером 5-10 мкм; (AC-PP-10-5)
- **2 корпус** - угольный картридж предварительной фильтрации, осуществляющий удаление остатков хлора, а также улучшающий вкусовые характеристики воды, ее цвет и запах, а также за счет наличия коллоидного серебра от бактериологических примесей, химических примесей (солей жесткости, тяжелых металлов, радиоактивных элементов, хлора) (AC-GAC-10 или AC-CTO-10)
- **3 корпус** - картридж, осуществляющий очистку воды от механических примесей размером до 1,0 мкм (AC-PP-10-1)

3.3. Соедините корпуса с крышками, которые смонтированы на кронштейне, закрутив их до упора.

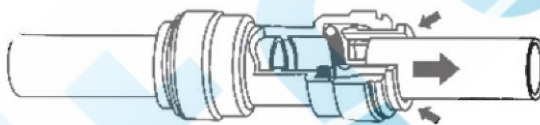
3.4. Извлеките полупроницаемую обратноосмотическую мембрану из герметичной

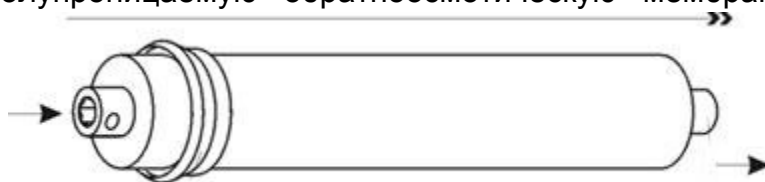

упаковки и вставьте ее в соответствующий корпус **9**, Рис.1, который расположен горизонтально на кронштейне. При этом необходимо отсоединить от его крышки

пластмассовую трубку. После установки мембраны в корпус закрутите крышку до упора.

3.5. В пустом баке давление не должно превышать 0,35-0,4 атм.

3.6. Подготовьте узел для сброса отработанной воды (Рис.5, Рис.5а) в канализацию, выполнив следующие операции:

- В горизонтальной части трубки сброса воды из раковины просверлите отверстие диаметром 10 мм. Отверстие желательно сверлить вертикально в верхней точке трубки, либо под углом 45° в области максимально



Рис.5



Рис.5а

приближенной к этому месту. При вертикальном расположении трубы сброса отверстие свертится горизонтально.

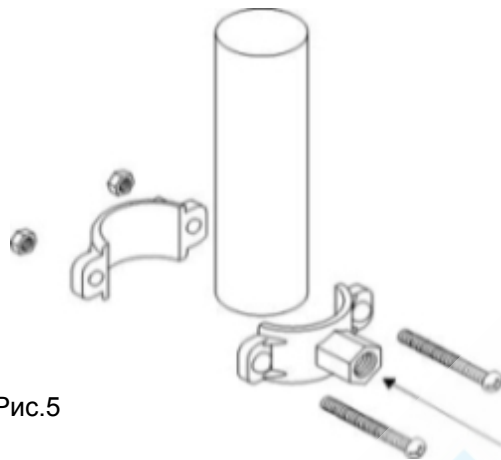
- Наклейте на отверстие резиновую прокладку из монтажного набора, предварительно сняв с нее защитную пленку, и закрепите сверху нее хомут 20 из того же набора.

3.7. Установка тройника подключения (1, Рис.1, Рис. 6).

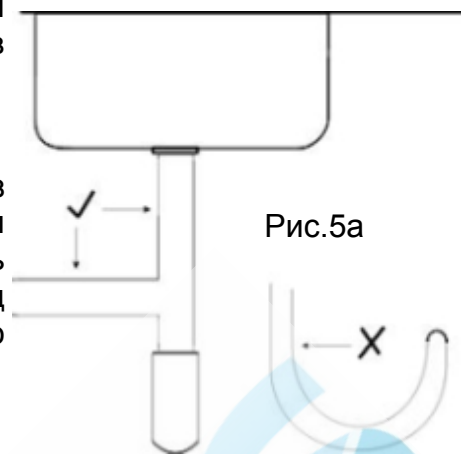
- Перекройте подачу холодной воды к месту подключения фильтра. Сбросьте остаточное давление, открыв вентиль в смесителе на мойке.
- Вмонтируйте в существующую систему подачи **ХОЛОДНОЙ ВОДЫ** тройник 1, рис. 6. (Если в данном подключении используются резиновые уплотнительные прокладки, нет необходимости дополнительно уплотнять соединение лентой фум)
- Далее произведите подсоединение холодного канала существующего смесителя и шарового крана 2, рис.6 из монтажного набора к фильтру, предварительно уплотнив соединение лентой фум, установите его в положение "Закрыто".
- Возобновите подачу холодной воды в систему, и проверьте герметичность соединений. При необходимости произведите их уплотнение.

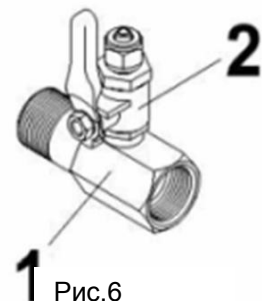

1 Рис.6

3.8. Подсоедините трубкой из монтажного комплекта фильтра выход шарового крана тройника 1, Рис.6 к входу фильтра (IN).

3.9. Подсоедините пластмассовый вентиль 13 накопительного бака 14 к ниппелю, расположенному в верхней части накопительного бака. Трубкой соедините его с пластмассовым тройником, вмонтированным перед 5-ой ступенью фильтра (уголь IN-LINE - 11).

3.10. Просверлите мойку сверлом диаметром 12 мм и установите кран чистой воды. (При использовании крана чистой воды с двумя входами необходимо просверлить два отверстия).

3.11. Подсоедините трубки к крану "чистой воды" **17**. Отмерьте необходимое количество гибкого шланга от конца резьбы крана чистой воды (**17**, Рис.1) до выхода из угольного пост-фильтра AC-1L-GAC (**11**, Рис.1), а для модели RO-7 и другой отрезок шланга до выхода из корпуса биокерамики AC-1L-BIO (**16**, Рис.1).

- (Рис.7) Наденьте декоративную шайбу. Предварительно сняв с неё защитную пленку.
- Затем резиновую прокладку
- Вставьте кран в отверстие(я)
- Снизу наденьте плоскую металлическую шайбу
- Накрутите плоскую гайку на резьбу крана и аккуратно зажмите её гаечным ключом.
- (Рис. 8) Вставьте шланг в накидную гайку со специальным отверстием,
- на конец шланга наденьте пластиковое уплотнительное кольцо,
- а в шланг вставьте пластиковую втулку до упора.
- Вставьте собранный таким образом конец шланга во вход крана чистой воды.
- Завинтите накидную гайку. В процессе вы услышите как сжимается пластиковое уплотнительное кольцо.



Рис.7



Рис. 8

При подсоединении к крану с двумя входами необходимо выход из пятой ступени подсоединить к одному входу, а выход из шестой ступени к другому входу. При дальнейшей эксплуатации необходимо запомнить вариант подсоединения. При этом воду, получаемую из пятой ступени, рекомендуется использовать для приготовления пищи, а воду, полученную после шестой ступени – для питья. **Применение усилий при установке крана в отверстие(я) категорически запрещено.**

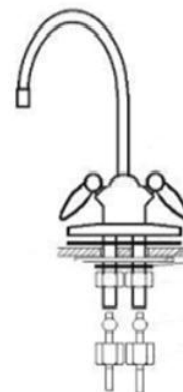
3.11. Для промывки первых трех ступеней в фильтре с установленным загрузочным насосом высокого давления (6,рис.1) рекомендуется:

- Отсоединить от тройника, вмонтированного после третьей ступени фильтра присоединительную трубку, идущую на вход насоса **6**, рис.1.
- К освободившемуся разъему подсоединить трубку идущую от хомута **18**, рис.1 смонтированного на сливной трубе, идущей от раковины
- Откройте шаровой кран "**1**", закрытый в процессе монтажных работ (п.3.7) и в течение 10-15 мин. промойте первые три ступени фильтра.

3.12. После промывки первых трех каскадов фильтра необходимо произвести промывку всей системы в сборе. Для этого произведите следующие манипуляции:

- Шаровым краном тройника "**1**" перекройте подачу воды на фильтрующую систему.
- Отсоедините трубку от выхода третьей ступени фильтра, которая своим вторым концом подсоединена к хомуту **18** на сливной трубе, идущей от раковины, и подсоедините ее к выходу "DRAIN" ограничителя потока **10**. К освободившемуся разъему подсоедините трубку, идущую ко входу насоса.
- Перекройте шаровой вентиль на накопительном баке, откройте кран "чистой

воды" и осуществите подачу воды на фильтр краном **1**. При использовании крана с двумя входами переключатель крана должен обеспечивать поступление воды из пятой ступени.

- Включите насос в электрическую сеть. При подключении насоса необходимо учесть следующее:
  - розетка для подключения насоса должна находиться в удобном для обслуживания месте, и располагаться выше уровня фильтра
  - розетка должна быть во влагозащищенном исполнении (со специальной шторкой) и обеспечивать подключение «евровилки» с заземлением.

3.13. После выполнения этих манипуляций пропустите воду через мембрану **10** в течение 3-5 мин. Для нормальной работы фильтра Вы должны дождаться равномерного поступления воды из крана.

3.14. После этого закройте кран "чистой воды", дождитесь выключения насоса **6** (тем самым проверяется работа датчика **8**, контролирующего наличие воды в баке) и откройте входной кран на накопительном баке. Для промывки фильтрующей системы необходимо дождаться наполнения бака (для этого потребуется приблизительно 2-4 часа - при полном заполнении бака произойдет отключение насоса).

**ВНИМАНИЕ:** Вода, которая набралась в накопительный бак при первом заполнении, не пригодна для питья. Открыв кран "чистой воды, ее необходимо слить, промыв при этом картриджи пятой (11, Рис.1) и шестой (15, Рис.16) ступеней.

**Примечание:** При этом необходимо переключатель крана приблизительно на 1 мин. установить в положение, обеспечивающее выход воды после пятой ступени, а затем перевести его в противоположное положение и дождаться полного опустошения накопительного бака. Тем самым промывается картридж минерализатор **15**.

3.15. После выполнения промывки системы закройте кран чистой воды **17** и дождитесь заполнения бака. В дальнейшем установка полностью готова к автоматической работе, причем кран должен быть открытым, только тогда, когда Вам необходимо произвести набор чистой воды.

**При этом воду, полученную после седьмой ступени, рекомендуется употреблять для питья, а после пятой ступени - для приготовления пищи и напитков.**

3.16. Промывку фильтра необходимо производить еще в двух случаях:

- после длительных (более двух недель) перерывов в использовании
- после профилактического штатного обслуживания.
- следует промывать картриджи так долго пока вода не будет чистой и прозрачная.



**ВНИМАНИЕ:** Не используйте воду первый раз после пуска системы! Не пейте воды первого наполнения накопительного бака. Через один-два часа после запуска системы, откройте кран и полностью слейте воду из накопительного бака!

## 4. Обслуживание фильтра

**4.1.** В ходе работы фильтра все картриджи будут постепенно загрязняться. Поэтому через некоторое время Вы обнаружите, что накопительный бак наполняется очень медленно или не наполняется вообще. Это значит, что фильтр нуждается в обслуживании - а именно в замене отработанных картриджей. В расчете на семью из четырех человек при средней загрязненности исходной воды обслуживание необходимо проводить не реже 2 раз в год.

В случае высокой степени загрязненности исходной воды может возникнуть необходимость в более частой замене указанных картриджей.

**4.2.** При замене картриджей необходимо с помощью ключа отсоединить корпус от крышки, извлечь картридж из корпуса, вставить в корпус новый картридж и соединить корпус с крышкой. Для удобства можно отсоединить монтажные трубки и шланги и производить замену картриджей в удобном для вас месте. При замене картриджей четвертой, пятой и шестой ступеней особое внимание необходимо уделять тому, чтобы не перепутать «ВХОД И ВЫХОД» воды на картридж. Направление потока воды указано на корпусе картриджа.

### **4.3. Замена обратноосмотической мембраны**

Отсоедините трубку от крышки корпуса мембраны и открутите крышку. Вставьте в шлиц на торце мембраны отвёртку; осторожно поворачивая из стороны в сторону, вытяните мембрану на себя и замените ее на новую. Затем смажьте прокладки вазелином, закрутите крышку и подсоедините трубку.

В целях сохранности мембраны при транспортировке и хранении она может поставляться отдельно (герметично запаянная). В этом случае снимите упаковку и установите мембрану в корпус

### **4.4. Накопительный бак**

В пустом баке давление 0,35-0,4 атм.

## 5. Меры безопасности

- 5.1. Не допускайте попадания горячей воды на фильтр. Фильтр предназначен для фильтрации только **ХОЛОДНОЙ ВОДЫ**.
- 5.2. Регулярно проводите промывку системы, ее профилактическое обслуживание и замену отработанных картриджей.
- 5.3. Следите за тем, чтобы в процессе работы все картриджи находились на своих местах, а трубки не перегибались.
- 5.4. Хотя фильтр задерживает и подавляет бактерии и вирусы, которые могут содержаться в исходной воде, рекомендуется использовать его только с водой безопасной в микробиологическом отношении и отвечающей "Требованиям к исходной воде" (п.1), **не фильтруйте воду неизвестного качества**, которая не прошла предварительную очистку и дезинфекцию.
- 5.5. При фильтрации воды с неизвестного источника рекомендуется провести ее анализ.
- 5.6. Не храните фильтр и сменные элементы вблизи аэрозолей, пахучих и токсичных веществ.
- 5.7. Не вносите изменений в конструкцию схемы.
- 5.8. При проведении ремонтных работ в водопроводной сети необходимо перекрывать краном **1** поступление воды на фильтр и обесточить насос.
- 5.9. В случае загрязнения картриджей или выявления неисправностей необходимо обесточить двигатель, перекрыть подачу воды на фильтр и вызвать сотрудника сервисного центра.

## 6. Условия транспортирования и хранения фильтров.

- 6.1. Транспортирование допускается любым видом транспорта (кроме не отапливаемых отсеков самолетов) в соответствии с правилами перевозки грузов, действующих на этом виде транспорта.
- 6.2. Хранение производится в упакованном виде, не допуская замерзания, действия прямого солнечного света, на расстоянии не менее 1 метра от отопительных приборов, при температуре не ниже 1°C.



### 7.Выявление неисправностей и способы их устранения

Неисправность	Возможная причина	Способы устранения
При открытом кране вода не течет	Перекрыт кран подачи на осмос Перекрыт кран напорного бака	Откройте кран подачи на осмос Откройте кран напорного бака
Течь в корпусе фильтров	Повреждено или смещено уплотнительное кольцо	Перекройте кран подачи на осмос и кран напорного бака Замените или выровняйте уплотнительное кольцо
Течь в резьбовых соединениях Течь в трубопроводах	Соединения ослаблены	До упора затяните соединительные и стопорные гайки, при необходимости воспользуйтесь ФУМ лентой
Плохое качество очистки на выходе	Напорный бак, фильтрующие картриджи, мембрана загрязнены	Промойте напорный бак Произведите замену фильтрующих картриджей Если замена фильтрующих картриджей не дала положительного результата, замените мембрану
Высокий показатель уровня соленосодержания очищенной воды	Давление на входе в систему слишком мало Выпадение солей на поверхность мембраны  Мембранный фильтрующий элемент поврежден	Произведите замену картриджей предварительной очистки и проверьте давление на выходе из насоса, давление должно находиться в пределах 4 - 6 бар Произведите замену мембранного фильтрующего элемента
Небольшой напор / отсутствие напора при открытом кране	Отсутствие давления в напорном баке  Обратный клапан вышел из строя или загрязнен мембранный фильтрующий элемент	Накачайте воздух в напорный бак до 0,5 бар  Произведите замену обратного клапана или мембранного фильтрующего элемента
Насос работает – вода при открытом кране не течет	Засорен угольный картридж предварительной	Произведите замену угольного картриджа

Неисправность	Возможная причина	Способы устранения
	<p><i>очистки</i></p> <p><i>Впускной электромагнитный клапан вышел из строя</i></p>	<p><i>Замените электромагнитный клапан</i></p>
<i>Насос не работает</i>	<p><i>Перегорел мотор бустерного насоса</i></p> <p><i>Перегорел трансформатор</i></p>	<p><i>Проверьте работу насоса, в случае его неисправности обратитесь в сервисную службу</i></p> <p><i>Произведите замену трансформатора</i></p>
<i>Насос включается/выключается после выхода одной небольшой порции воды</i>	<p><i>Не правильно установлено значение давления на реле высокого давления</i></p>	<p><i>Установите давление 2,8 бар на реле высокого давления</i></p>



## 7. Комплект поставки

1. Корпус пред-очистки со сменным полипропиленовым картриджем с размером пор 5-10 мкм AC-YRN-10-5..... 1 шт
2. Корпус пред-очистки со сменным угольным картриджем из гранулированного угля AC-GAC-10 ..... 1 шт
3. Корпус пред-очистки со сменным полипропиленовым картриджем с размером пор до 1,0 мкм AC-PP-10-1..... 1 шт
4. Полупроницаемая обратноосмотическая мембрана типа AC-75-OM..... 1 шт
5. Загрузочный насос высокого давления (комплектуется по дополнительной заявке)..... 1 шт
6. Датчик наличия давления в системе (комплектуется по дополнительной заявке)..... 1 шт
7. Датчик наличия очищенной жидкости в баке (комплектуется по дополнительной заявке)..... 1шт
8. Кран «чистой воды» AP-CF-1 или AP-CF-2 (в системах RO6 и RO7)..... 1 шт
9. Система на крепежной пластине в сборе с постфильтрами ..... 1 шт
  - a. Финишный картридж типа IN-LINE со специальным активированным прессованным углем AC-IL-GAC ..... 1 шт
  - b. Картридж-минерализатор AC-IL-MIN (опция дост. в RO6) ..... 1 шт
  - c. Картридж с биокермическими гранулами AC-IL-BIO (опция дост. в RO5Bio и RO7Bio)..... 1 шт
10. Хомут для сброса отработанной воды в канализацию AP-DS-04 ..... 1 шт
11. Накопительный бак для хранения очищенной воды ..... 1 шт
12. Кран накопительного бака AP-TBV-0404-QC ..... 1 шт
13. Шаровой кран с переходником для подсоединения системы обратного осмоса в водопроводную сеть AP-BWF-08-SET ..... 1 шт
14. Ультрафиолетовая лампа AP-UVL (комплектуется по дополнительной заявке) ..... 1 шт



## 8. Гарантийные обязательства.

- 8.1. Гарантийный срок эксплуатации фильтра - 1 год со дня продажи. Гарантия на насос - 1 год. При отсутствии даты продажи и штампа торгующей организации срок гарантии исчисляется со дня выпуска. Гарантия не распространяется на расходные материалы, картриджи и отдельные комплектующие. Срок годности для них определяется ресурсом, который указан на их упаковке.
- 8.2. Гарантии распространяются только на системы, которые были установлены сотрудниками сервисных центров по установке и обслуживанию систем типа RO.
- 8.3. Гарантии распространяются только на системы, при ремонте которых использовались рекомендованные Продавцом детали и узлы.
- 8.4. **Предприятие-изготовитель снимает с себя всякую ответственность за работу фильтра и возможные последствия в случаях, когда:**
- Корпус или комплектующие имеют механические повреждения;
  - Монтаж и подключение фильтра выполнен без учета требований настоящей инструкции;
  - Температура и давление поступающей на фильтр воды превышают значения, указанные в инструкции (для исключения скачков давления в квартире устанавливается специальный редуктор);
  - Фильтр использовался не по назначению (например, для очистки горячей воды или агрессивных жидкостей).
  - Картриджи или расходные материалы выработали свой ресурс.
  - При отсутствии редуктора.
- 8.5. За моральные и материальные убытки, связанные с эксплуатацией фильтра, фирма-производитель ответственности не несет.

### ГАРАНТИЙНЫЙ ТАЛОН

Дата продажи \_\_\_\_\_

По вопросам реализации и эксплуатации обращаться по адресу:

Дата установки \_\_\_\_\_

### Ознакомление с правилами замены или возврат товара.

В соответствии с законодательством Украины существует две ситуации обмена или возврата приобретенного товара:

- 1) В случае приобретения товара ненадлежащего качества;
- 2) В случае приобретения товара надлежащего качества, но он вам не подошел.

**1. Приобретение товара ненадлежащего качества:** Согласно ст. 8 Закона Украины «О защите прав потребителей» при выявлении существенных недостатков, которые возникли по вине изготовителя товара, на протяжении гарантийного срока потребитель имеет право на замену товара или возврат денег.

Существенным недостатком, согласно п. 12 ст. 1 Закона Украины «О защите прав потребителей», считается недостаток, который делает невозможным или недопустимым использование товара в соответствии с его целевым назначением, возник по вине изготовителя, после его устранения проявляется снова по независимым от потребителя причинам и при этом наделен хотя бы одним из следующих признаков:

- если дефект вообще не может быть устранен;
- если после устранения дефект возникает заново, и его повторное устранение занимает более 14-ти дней.

Во всех остальных случаях потребитель имеет право только на **гарантийный ремонт\***, при условии соблюдения потребителем правил пользования товаром, указанных в инструкции по эксплуатации.

При необходимости проверки качества товара может быть произведена экспертиза авторизованным производителем Сервисным Центром, в процессе которой устанавливается факт нарушения потребителем гарантийных условий эксплуатации товара. В соответствии с п. 4 ст. 17 Закона Украины «О защите прав потребителей» экспертиза организовывается в трехдневный срок с дня получения от потребителя письменного согласия на проведение экспертизы продукции. Если по итогам проведения экспертизы будет доказано, что недостатки возникли после передачи товара потребителю впоследствии нарушения потребителем правил эксплуатации, хранения и транспортировки, требования потребителя не подлежат удовлетворению, а потребитель обязан возместить затраты на проведение экспертизы.

Требование потребителя о замене товара подлежит немедленному удовлетворению при его наличии, а в случае его отсутствия - в двухмесячный срок с момента подачи заявления. Если удовлетворить требование в установленный срок невозможно, то потребитель вправе на свой выбор требовать замены товара с недостатками на другой товар другой марки (модели) надлежащего качества с соответствующим перерасчетом цены или возврата денег.

Во время замены товара с недостатками на товар аналогичной марки (модели) надлежащего качества, цена на который изменилась, перерасчет стоимости не производится. В случае замены товара на такой же другой марки (модели) надлежащего качества перерасчет стоимости товара с недостатками в случае повышения цены производится исходя из его стоимости на время обмена, а в случае снижения цены - исходя из стоимости во время покупки.

Требования потребителя о возврате денег подлежат удовлетворению в день предъявления соответствующего требования, а в случае невозможности возврата денег - не позднее чем на протяжении семи дней.

**2. Приобретение товара надлежащего качества:** Согласно ст. 9 Закона Украины «О защите прав потребителей» потребитель имеет право на протяжении 14 дней, не считая дня покупки, заменить товар надлежащего качества на аналогичный, если товар не подошел по форме, габаритам, фасону, цвету или не может быть использован по назначению, но **при условии если товар не использовался и сохранен его товарный вид, потребительские качества, пломбы, заводская упаковка, документы.**

**Если к товару был приложен подарок, он должен быть передан вместе с товаром, при этом подарок также не должен иметь следов эксплуатации, должен быть сохранен его товарный вид, потребительские свойства, пломбы и фабричная (родная) упаковка.**

Если на момент обмена аналогичного товара нет в продаже, потребитель имеет право или приобрести любые другие товары, или получить назад деньги в размере стоимости возвращенного товара, или поменять товар на аналогичный при первом же поступлении соответствующего товара в продажу.

При возврате денег расчеты с потребителем проводятся исходя из стоимости товара на момент его покупки. Деньги возвращаются в день предъявления требования, а в случае невозможности возврата денег - не позднее чем на протяжении семи дней.

Требования потребителя рассматриваются только после предъявления товарного чека, подтверждающего покупку, полной комплектации товара, заводской упаковки, на которой имеется штрих код, гарантийного талона, а в случае приобретения товара ненадлежащего качества - при наличии акта (с круглой печатью) авторизованного производителем Сервисного Центра с фиксацией факта о наличии «существенного недостатка» у приобретенного товара.



Замена товара или возврат денег возможен только при соблюдении всех условий и процедур.

**Вам будет отказано в замене товара или возврате денег, если:**

- с момента приобретения товара, не имеющего существенных недостатков, прошло более 14 дней;
- товар, не имеющий существенных недостатков, не является новым, т.е. был в использовании;
- при проверке качества товара обнаружены признаки постороннего вмешательства (вскрытие, попытка ремонта) или нарушены другие условия гарантийного обслуживания;
- отсутствует документ, подтверждающий факт покупки товара, или гарантийный талон, полная комплектация товара.

Также обращаем Ваше внимание, что согласно п. 3 ст. 4 Закона Украины «О защите прав потребителей» потребитель обязан:

- 1) перед началом эксплуатации товара внимательно ознакомиться с правилами эксплуатации, изложенными в предоставленной изготовителем (продавцом) документации на товар;
- 2) в случае необходимости разъяснения условий и правил использования товара - до начала использования товара обратится за разъяснениями к продавцу (изготовителю) или другому указанному в эксплуатационной документации лицу, который исполняет их функции;
- 3) пользоваться товаром согласно с его целевым назначением и придерживаться условий (требований, норм, правил), установленных изготовителем товара в эксплуатационной документации;
- 4) с целью предотвращения негативных для потребителя последствий использования товара - придерживаться предусмотренных изготовителем в товаре методов безопасности и предусмотренных эксплуатационной документацией специальных правил, а в случае отсутствия таких правил в документации - придерживаться обычных понятных методов безопасности, установленных для товаров такого рода.

\* - гарантийный ремонт осуществляется в течении 30 календарных дней, начиная со следующего дня после предоставления товара в сервисный центр.

С правилами замены и возврата товара ознакомлен и согласен (подпись в гарантийном таллоне).



<p><b>Дата:</b></p> <p>Причина сервисного обслуживания:</p> <p>Описание работ:</p> <p>Показатели соледоержания исходной воды Показатели соледоержания чистой воды</p> <p>Ф.И.О работника сервисной службы:</p> <p>Подпись</p>	<p><b>Дата:</b></p> <p>Причина сервисного обслуживания:</p> <p>Описание работ:</p> <p>Показатели соледоержания исходной воды Показатели соледоержания чистой воды</p> <p>Ф.И.О работника сервисной службы:</p> <p>Подпись</p>	<p><b>Дата:</b></p> <p>Причина сервисного обслуживания:</p> <p>Описание работ:</p> <p>Показатели соледоержания исходной воды Показатели соледоержания чистой воды</p> <p>Ф.И.О работника сервисной службы:</p> <p>Подпись</p>
<p><b>Дата:</b></p> <p>Причина сервисного обслуживания:</p> <p>Описание работ:</p> <p>Показатели соледоержания исходной воды Показатели соледоержания чистой воды</p> <p>Ф.И.О работника сервисной службы:</p> <p>Подпись</p>	<p><b>Дата:</b></p> <p>Причина сервисного обслуживания:</p> <p>Описание работ:</p> <p>Показатели соледоержания исходной воды Показатели соледоержания чистой воды</p> <p>Ф.И.О работника сервисной службы:</p> <p>Подпись</p>	<p><b>Дата:</b></p> <p>Причина сервисного обслуживания:</p> <p>Описание работ:</p> <p>Показатели соледоержания исходной воды Показатели соледоержания чистой воды</p> <p>Ф.И.О работника сервисной службы:</p> <p>Подпись</p>
<p><b>Дата:</b></p> <p>Причина сервисного обслуживания:</p> <p>Описание работ:</p> <p>Показатели соледоержания исходной воды Показатели соледоержания чистой воды</p> <p>Ф.И.О работника сервисной службы:</p> <p>Подпись</p>	<p><b>Дата:</b></p> <p>Причина сервисного обслуживания:</p> <p>Описание работ:</p> <p>Показатели соледоержания исходной воды Показатели соледоержания чистой воды</p> <p>Ф.И.О работника сервисной службы:</p> <p>Подпись</p>	<p><b>Дата:</b></p> <p>Причина сервисного обслуживания:</p> <p>Описание работ:</p> <p>Показатели соледоержания исходной воды Показатели соледоержания чистой воды</p> <p>Ф.И.О работника сервисной службы:</p> <p>Подпись</p>



# FITaqua®

High-Tech purification



[www.fitaqua.com](http://www.fitaqua.com)

**Made in EU**

Сертификаты:

